

# "PALECIAKI"®

PALECIAKI s.c.  
ul. Skórzewska 24 B  
Wysogotowo k. Poznania  
62-081 Przeźmierowo

tel. (61) 867 71 27  
fax (61) 624 32 88  
607 206 682  
601 917 518

[paleciaki@paleciaki.com.pl](mailto:paleciaki@paleciaki.com.pl)  
[www.paleciaki.com.pl](http://www.paleciaki.com.pl)

## Wózek paletowy z wagą HPT-X Bruss z szybkim podnoszeniem Quick-Lift

- Solidna konstrukcja
- Zaawansowane funkcje mobilnego ważenia
- Tolerancja błędu 0,1% podnoszonego ładunku
- Wbudowany akumulator 7.4V/2700 mAh
- Opcjonalnie dostępna drukarka



3 095,00 zł

HPT-X to solidny, podstawowy, ręczny wózek paletowy ze zintegrowanym systemem ważenia. Stanowi kolejny etap rozwoju systemów mobilnego ważenia towarów na paletach w magazynach logistycznych lub zakładach produkcyjnych.



Dostępna długość widel	1150 mm
Udźwig / Podziałka	2000 kg / 500 g
Wysokość minimalna widel	90 mm
Wysokość maksymalna widel	210 mm
Szerokość widel	180x60 mm
Szerokość całkowita wózka	555 mm
Masa wózka	110 kg
Koła sterujące	gumowe
Rolki w widłach	poliuretanowe
Wymiary koł sterujących	Ømm 180x50
Wymiary rolek w widłach	Ømm 74x70 podwójne
Kolor wózka	żółty/czarny
Gwarancja	12 miesięcy

Ilość	1 szt.
Cena netto	3 095,00 zł
Wartość netto	3 095,00 zł
Stawka VAT	23,00%
Kwota VAT	711,85 zł
Wartość brutto	3 806,85 zł

↓ ZAMÓWIENIE ↓

[Wózek paletowy z wagą HPT-X Bruss z szybkim podnoszeniem Quick-Lift](#)

DOSTAWA 24H



Koszt dostawy 1 szt.

Przedpłata	140,00 zł
Pobranie	160,00 zł

# "PALECIAKI"®

PALECIAKI s.c.  
ul. Skórzewska 24 B  
Wysogotowo k. Poznania  
62-081 Przeźmierowo

tel. (61) 867 71 27  
fax (61) 624 32 88  
607 206 682  
601 917 518

[paleciaki@paleciaki.com.pl](mailto:paleciaki@paleciaki.com.pl)  
[www.paleciaki.com.pl](http://www.paleciaki.com.pl)

## Wózek paletowy z wagą HPT-X Bruss z szybkim podnoszeniem Quick-Lift



### Ogólne

Udźwig	2 000 kg
Podziałka	0,5 kg
Tolerancja błędu	0,1% podnieszonego ładunku
Wyświetlacz	LED, wysokość 45 mm
Klawiatura	6 klawiszy funkcyjnych, tryb czuwania wł./wyl. włącznik/wyłącznik
Klasa ochrony	ogniwa obciążnikowe i okablowanie IP67, stopień ochrony IP65
Akumulator	7.4V/2700 mAh
Ładowarka	230 V
Autonomia	30 godzin, wskaźnik niskiego poziomu naładowania baterii
Koła sterujące	gumowe
Koła tylne	poliuretanowe, podwójne
Kolor	żółty/czarny, malowany lakierem epoksydowym
Masa wózka	110 kg

### Funkcje standardowe

- Automatyczna i ręczna korekcja zera
- Ważenie brutto/netto (tara)
- Sumowanie za pomocą numeru porządkowego
- Włącznik/wyłącznik
- Automatyczny wyłącznik
- Liczenie sztuk

# "PALECIAKI"®

PALECIAKI s.c.  
ul. Skórzewska 24 B  
Wysogotowo k. Poznania  
62-081 Przeźmierowo

tel. (61) 867 71 27  
fax (61) 624 32 88  
607 206 682  
601 917 518

[paleciaki@paleciaki.com.pl](mailto:paleciaki@paleciaki.com.pl)  
[www.paleciaki.com.pl](http://www.paleciaki.com.pl)

## Wózek paletowy z wagą HPT-X Bruss z szybkim podnoszeniem Quick-Lift



### Wymiary (w mm)

A	Długość wideł	1150
B	Szerokość wideł	180
C	Wysokość wideł (min)	90
D	Wysokość wideł (maks.)	210
	Wysokość podnoszenia	120
E	Zewnętrzny rozstaw wideł	555
F	Wysokość całkowita	*1.760

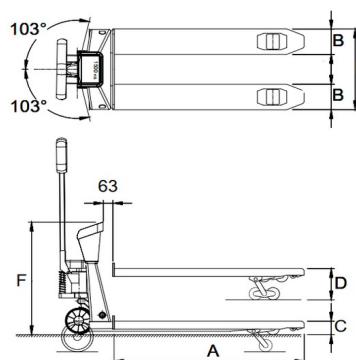

↓ ZAMÓWIENIE ↓

[Wózek paletowy z wagą  
HPT-X Bruss z szybkim  
podnoszeniem Quick-Lift](#)

DOSTAWA 24H